

## Fiche Technique Série – E

### KSF E 89x800-E60

Longueur nominale (mm)

800

Diamètre du tube (mm)

88,90

Poids (kg)

4,30

Code article

24080

### Spécifications

- Système de spirale unique soudée en continu
- Galvanisation à chaud selon la norme DIN ISO 1461
- Corps conique breveté forgé d'une seule pièce

### Applications



### Accessoires



**Obturbateur 2mm-E60**  
Code : 24808



**Anneau de serrage-E60**  
Code : 24802



**Excentreur-E60**  
Code : 24801



**Niveau-E60**  
Code : 24803



**Kit de verticalité-E60**  
Code : 24817



**Vis de serrage-E60**  
Code : 21808

Sous réserve de modification

Krinner SAS | 18, rue du Baron Chouard | 67700 Monswiller (France)  
Tél : +33 388 714 856 | Fax : +33 388 714 547 | [contact@krinner.fr](mailto:contact@krinner.fr) | [www.krinner.fr](http://www.krinner.fr)

efficace – sans béton - durable

## Fiche Technique Série – E

### KSF E 89x800-E60

	<b>Longueur (mm) (<math>\pm 25</math> mm)</b>
<b>a</b>	<b>800</b>
	<b>Diamètre extérieur du tube (mm)</b>
<b>b</b>	<b>88,90</b>
	<b>Diamètre intérieur (mm)</b>
<b>c</b>	<b>81,70</b>
	<b>Diamètre d'ajustement* (mm)</b>
<b>d</b>	<b>60</b>
	<b>Profondeur d'ajustement (mm) (<math>\pm 25</math> mm)</b>
<b>e</b>	<b>270</b>
	<b>Plage d'alignement</b>
<b>f</b>	<b>3° (avec excentreur)</b>
	<b>Filetage</b>
<b>g</b>	<b>3 x M8</b>
	<b>Entraxe cercle de perçage des trous (mm)</b>
<b>h</b>	<b>118</b>
	<b>Diamètre extérieur de la bride (mm)</b>
<b>i</b>	<b>136</b>
	<b>Epaisseur de la bride (mm)</b>
<b>j</b>	<b>3</b>

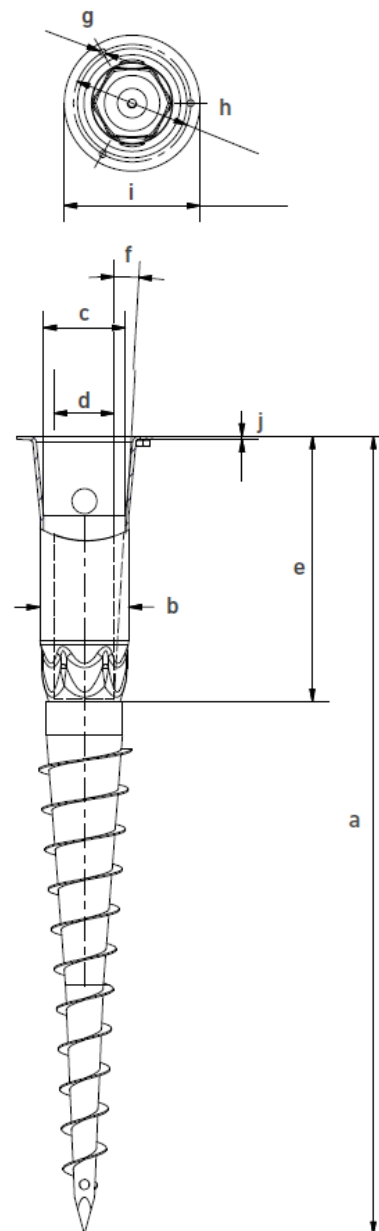

\*le diamètre d'ajustement (d) détermine la profondeur d'ajustement (e) et l'alignement (f)

Service Online  
 E2408011D



Sous réserve de modification

Krinner SAS | 18, rue du Baron Chouard | 67700 Monswiller (France)

Tél : +33 388 714 856 | Fax : +33 388 714 547 | [contact@krinner.fr](mailto:contact@krinner.fr) | [www.krinner.fr](http://www.krinner.fr)

efficace – sans béton - durable